



**HOTĂRÂRE**  
**privind aprobarea închirierii unor imobile, construcții și terenuri**  
**aflate în domeniul public al orașului Nehoiu**

Consiliul Local al orașului Nehoiu, județul Buzău,

Având în vedere:

- expunerea de motive a primarului orașului Nehoiu înregistrată cu nr. 3417/20.03.2017;

- raportul comun nr. 3416/20.03.2017 al serviciului „Urbanism” și serviciului „Contabilitate” din cadrul aparatului de specialitate al Primarului orașului Nehoiu;

- rapoartele de evaluare nr. 789/18.01.2017, 787/18.01.2017, 2028/15.02.2017, 2390/27.02.2017;

- raportul comun al comisiilor de specialitate ale Consiliului Local al orașului Nehoiu emis sub nr. 34/27.03.2017;

- prevederile Legii nr. 287/2009 – Noul Cod Civil, cu modificările și completările ulterioare;

- prevederile art. 36 și art. 123 din Legea nr. 215/2001 a administrației publice locale, republicată, cu modificările și completările ulterioare;

-prevederile H.C.L. nr. 11/10.03.2011 privind aprobarea Regulamentului pentru organizarea și desfășurarea procedurii de închiriere prin licitație publică deschisă a bunurilor imobile din domeniul public al orașului Nehoiu;

În temeiul art. 45 alin. (3) și art. 115 lit. b) din Legea nr. 215/2001 a administrației publice locale, republicată, cu modificările și completările ulterioare,

**HOTĂRĂȘTE:**

**Art.1.** Se aprobă închirierea prin licitație publică a următoarelor imobile, construcții și terenuri din domeniul public al orașului Nehoiu, identificate în anexele nr. 1- 4 la prezentul proiect de hotărâre:

**a)** Construcție în suprafață de **24,69 m.p.** cuprinzând încăperile numerotate cu nr. 1, 2 și 3 imobile identificate în anexa nr.1 la

prezenta hotărâre, aparținând domeniului public al orașului Nehoiu conform M. Of. nr. 621 bis, partea I din 22.08.2002, H.G. nr. 1348/2001, anexa nr. 4, poz. 388, M. Of. nr. 873, partea I din 28.12.2010, H.G. nr. 1218/2010, anexa nr. 3, poz. 450;

**b)** Teren în suprafață de **6,5 m.p.** și construcție în suprafață de **71,65 m.p.** cuprinzând încăperile numerotate cu nr. 1, 2, 3, 4, 5, 6, 7, imobile identificate în anexa nr. 2 la prezenta hotărâre, aparținând domeniului public al orașului Nehoiu, conform M.Of. nr. 621 bis, partea I din 22.08.2002, H.G. nr. 1348/2001, anexa nr. 4, poz. 388, M. Of. nr. 873, partea I din 28.12.2010, H.G. nr. 1218/2010, anexa nr. 3, poz. 465;

**c)** Construcție în suprafață de **23,43 m.p.** cuprinzând încăperile numerotate cu nr. 1, 2, 3, imobil identificat în anexa nr. 3 la prezenta hotărâre, aparținând domeniului public al orașului Nehoiu, conform M. Of. nr. 621 bis, partea I din 22.08.2002, H.G. nr. 1348/2001, anexa nr. 4, poz. 404;

**d)** Construcție – Cameră în incinta Casei de Cultură Nehoiu – la parter, în suprafață de **18,90 m.p.** imobil identificat în anexa nr. 4 la prezenta hotărâre, aparținând domeniului public al orașului Nehoiu, conform M. Of. nr. 621 bis, partea I din 22.08.2002, H.G. nr. 1348/2001, anexa nr. 4, poz. 390;

**Art.2. alin. (1)** Tariful minim de pornire a licitației este determinat pe baza rapoartelor de evaluare, astfel:

- imobilul prevăzut la art. 1 lit. a) Construcție: 1,74 euro/m.p./lună;
- imobilele prevăzute la art. 1 lit. b) – Teren: 1,20 euro/m.p./lună, Construcție: 1,11 euro/m.p./lună;
- imobilul prevăzut la art. 1 lit. c) – Construcție: 0,88 euro/m.p./lună;
- imobilul prevăzute la art. 1 lit. d) – Construcție – Cameră în incinta Casei de Cultură Nehoiu – la parter 1,62 euro/m.p./lună;

**alin. (2)** Termenul de închiriere este de 15 (cincisprezece) ani, începând cu data încheierii contractului, cu posibilitatea prelungirii prin acordul părților contractante.

**Art.3. alin. (1)** Comisia de licitație va fi numită prin Dispoziție a Primarului orașului Nehoiu.

**alin. (2)** Se aprobă studiul de oportunitate și caietul de sarcini, conform anexelor nr. 5 și 6 la prezenta hotărâre.

**Art.4.** Anexele nr. 1-6 fac parte integrantă din prezenta hotărâre.

**Art.5.** Primarul orașului Nehoiu, prin serviciile din cadrul aparatului de specialitate și comisia de licitație vor duce la îndeplinire prevederile prezentei hotărâri.

**Art.6.** Secretarul oraşului Nehoiu, prin compartimentul Registratură-Secretariat, va afişa prezenta hotărâre pentru aducere la cunoştinţă publică şi o va comunica persoanelor şi autorităţilor interesate.

**NEHOIU 27.03.2017**  
**Nr.36.**

**PREŞEDINTE DE ŞEDINŢĂ**

**Constantin Gheorghe**

**Contrasemnează**  
**Secretar**

**Cotici Ion**

*Această hotărâre a fost adoptată de Consiliul Local al Oraşului Nehoiu în şedinţă publică ordinară din data de 27.03.2017, cu respectarea prevederilor art. 45 alin.(3) din Legea nr. 215/2001, a administraţiei publice locale, republicată şi actualizată, cu 16 voturi „pentru”, -voturi abtinere şi -voturi împotriva, din totalul de 16 consilieri în funcţie şi 16 consilieri prezenţi la şedinţă.*



Hme ko me il ko M.C.L. nr 36/27.03.2017.

## Relevu Scara 1:100

Nr. Cadastral al terenului	Suprafata	Adresa imobilului	
	54.24mp	Orasul Nehoiu , Str. Aleea Mrilor , nr.4, Primaria veche - corp 2	
Cartea Funciara colectiva nr.		UAT	NEHOIU
Cod unitate individuala (U)		CF Individuala	

Poz. 388 din Anexa nr. 4 din M.O. nr. 621 bis  
Partea I din 22.08.2002

Poz. 465 din Anexa nr. 4 din M.O. nr. 873  
Partea I din 28.12.2010

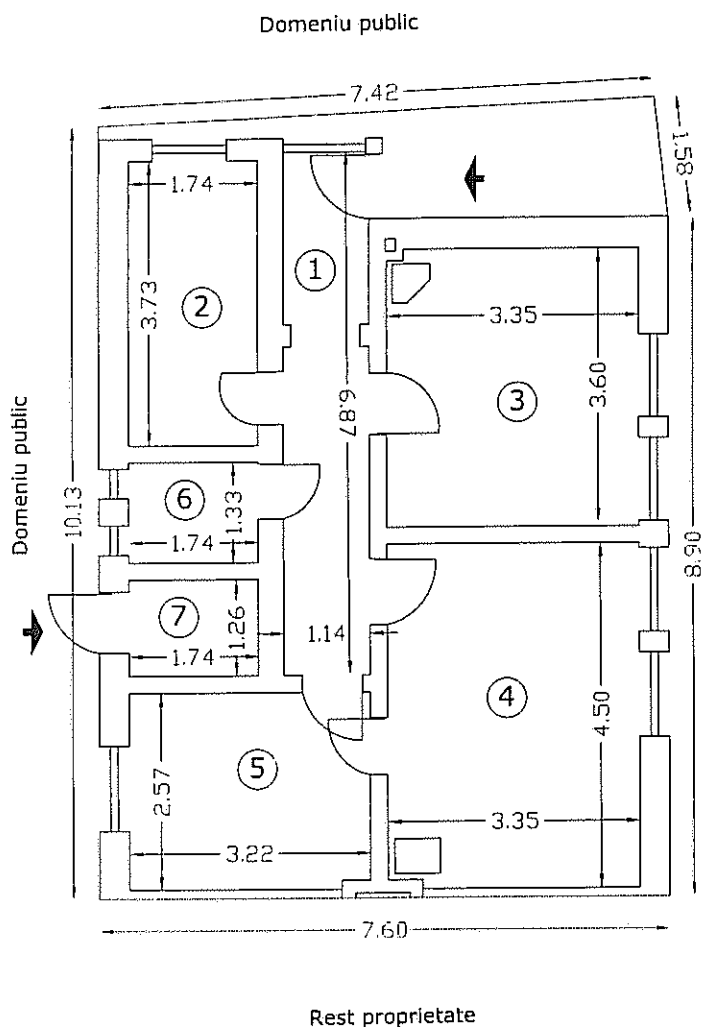

Suprafata totala teren = 78.15 mp

Nr. incapere	Denumire incapere	Suprafata utila (mp)
1	Hol	7.83
2	Camera	6.49
3	Camera	12.06
4	Camera	15.08
5	Camera	8.28
6	Incapere	2.31
7	Intrare beci	2.19
Suprafata utila =		54.24
Suprafata totala =		54.24



Suprafata construita = 71.65mp

Executant,  
Ing. Petre Nicolae

Data  
18.03.2017

Receptionat,  
Data

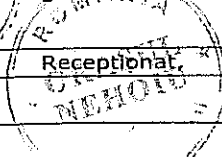

*[Signature]*

# Relevu

## Scara 1:100

Nr. Cadastral al terenului	Suprafata	Adresa imobilului	
	19,53mp	Orasul Nehoiu , Str. Valea Nehoiului , nr. 99 - Caminul cultural	
Cartea Funciara colectiva nr.		UAT	NEHOIU
Cod unitate individuala (U)		CF Individuala	

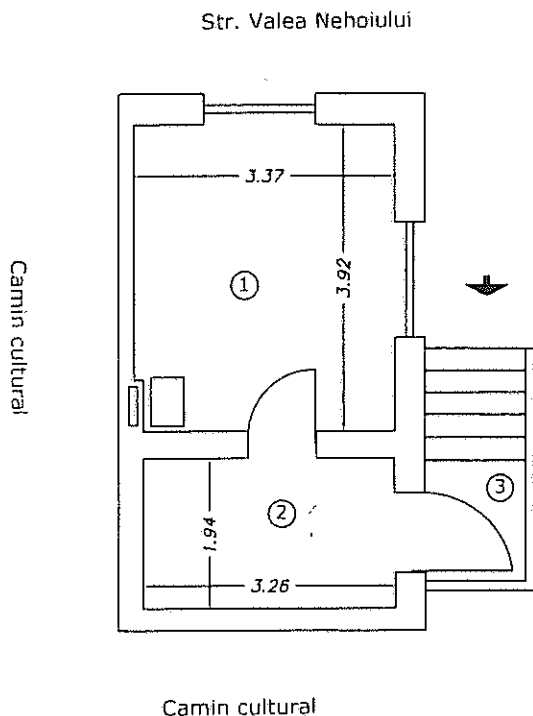

Nr. Incapere	Denumire Incapere	Suprafata utila (mp)
1	Camera	13.21
2	Hol	6.32
Suprafata utila =		19.53
3	Intrare	3.9
Suprafata totala =		23.43
		Data
Executant, Ing. Petre Nicolae		15.10.2016
		Data
Receptionat,		Data

## Relevu Scara 1:100

Nr. Cadastral al terenului	Suprafata	Adresa imobilului	
	18.90mp	Orasul Nehoiu , Str. 1 Decembrie 1918 , nr. - Casa de Cultura	
Cartea Funciara colectiva nr.		UAT	NEHOIU
Cod unitate individuala (U)		CF Individuala	

Casa de Cultura

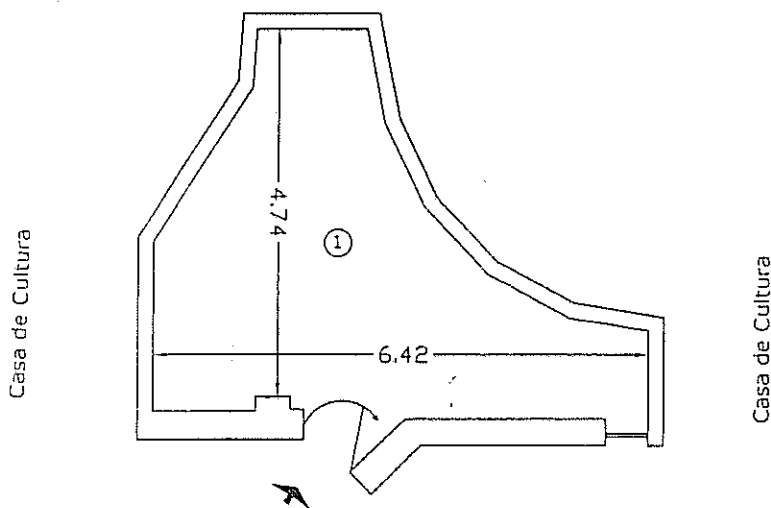

Str. 1 Decembrie 1918

Nr. Incapere	Denumire Incapere	Suprafata utila (mp)
1	Camera	18.90
Suprafata utila =		18.90
Suprafata totala =		18.90
Executant, Ing. Petre Nicolae		Data 15.10.2016
Receptionat,		Data

